



## Ручная таль, которая вам необходима...

- Ручные рычажные тали серии JLPA - это простое и надежное промышленное оборудование, произведенное на заводах мировых лидеров отрасли. За долгие годы оно зарекомендовало себя как безотказное, долговечное и простое в обслуживании.
- Механизм такой тали размещен внутри закрытого корпуса, защищающего шестерни и храповой механизм тормоза от пыли и влаги, что обеспечивает их работоспособность в самых сложных условиях. Для дополнительной защиты от коррозии все внутренние детали покрыты порошковой краской. Важная особенность – главный шкив вращается в сепараторных игольчатых подшипниках, заполненных консистентной смазкой. Благодаря этому таль отлично справляется с самыми высокими нагрузками.
- Для фиксации груза используется закрытый автоматический стопорный механизм типа Weston. Тормозной механизм изготовлен из материалов, не содержащих асбеста.
- Все тали JLPA имеют функцию свободного хода для быстрого протягивания цепи без груза.
- Крюк – важнейший с точки зрения безопасности элемент – изготовлен из углеродистой стали методом объемной штамповки, закален и отпущен. Такая технология одновременно обеспечивает прочность и пластичность.
- При значительном превышении номинальной грузоподъемности крюк не сломается, а будет медленно разгибаться, что даст сигнал оператору и позволит предотвратить срыв. Дополнительными факторами безопасности и удобства являются прочная предохранительная щеколда и подвес с возможностью поворота на 360°.
- На всех рычажных таях серии JLPA применяется грузоподъемная цепь марки 80, изготовленная из высокопрочной стали с последующей индукционной закалкой. Как опция может устанавливаться цепь марки 100 и механизм защиты от перегрузки. Для защиты от коррозии грузоподъемная цепь имеет черное покрытие, не требующее дополнительной смазки. Приводная цепь термообработана и оцинкована.
- Перед упаковкой каждое изделие проходит испытания на заводе-изготовителе под нагрузкой 150% от номинальной, по его результатам оформляется свидетельство и присваивается индивидуальный номер. Все тали JLPA соответствуют стандартам ANSI/ASME B30.16, ANSI/ASME B30.21, HST-2 и HST-3, а также имеют Российский сертификат соответствия.
- Ассортимент включает в себя модели с грузоподъемностью 0,25, 0,5, 0,75, 1,5, 3,0 и 6,0 тонн с высотой подъема 1,5, 3,0, 4,5, 6,0, 9,0 и 12 метров.



По вопросам продаж и поддержки обращайтесь:

Астана +7(7172)727-132, Волгоград (844)278-03-48, Воронеж (473)204-51-73, Екатеринбург (343)384-55-89, Казань (843)206-01-48, Краснодар (861)203-40-90, Красноярск (391)204-63-61, Москва (495)268-04-70, Нижний Новгород (831)429-08-12, Новосибирск (383)227-86-73, Ростов-на-Дону (863)308-18-15, Самара (846)206-03-16, Санкт-Петербург (812)309-46-40, Саратов (845)249-38-78, Уфа (347)229-48-12

Эдиный адрес: [jte@nt-rt.ru](mailto:jte@nt-rt.ru)  
[www.jet.nt-rt.ru](http://www.jet.nt-rt.ru)

## СПЕЦИФИКАЦИЯ

Артикул	Модель	Грузоподъемность, т	Высота подъема м	Мин. расстояние между крюками, мм	Кол-во цепей	Грузоподъемная цепь (Ø, мм)	Длина рукоятки, мм	Тяговое усилие кг	Высота подъема при полном обороте рукоятки, мм	Масса брутто, кг
0,25 тонн										
887740	JLPA-0,25T-1,5м	0,25	1,5	210	1	4x12	150	27	76,7	1,84
887741	JLPA-0,25T-3,0м	0,25	3,0	210	1	4x12	150	27	76,7	2,4
887742	JLPA-0,25T-4,5м	0,25	4,5	210	1	4x12	150	27	76,7	3,0
887743	JLPA-0,25T-6,0м	0,25	6,0	210	1	4x12	150	27	76,7	3,6
0,5 тонн										
887505	JLPA-0,5T-1,5м	0,5	1,5	255	1	4,3x12	215	36	71,9	2,35
887506	JLPA-0,5T-3,0м	0,5	3,0	255	1	4,3x12	215	36	71,9	3,1
887507	JLPA-0,5T-4,5м	0,5	4,5	255	1	4,3x12	215	36	71,9	3,9
887508	JLPA-0,5T-6,0м	0,5	6,0	255	1	4,3x12	215	36	71,9	4,6
887509	JLPA-0,5T-9,0м	0,5	9,0	255	1	4,3x12	215	36	71,9	6,1
0,75 тонн										
887606	JLPA-0,75T-1,5м	0,75	1,5	325	1	6x18	280	14	20,6	6,4
887607	JLPA-0,75T-3,0м	0,75	3,0	325	1	6x18	280	14	20,6	7,6
887608	JLPA-0,75T-4,5м	0,75	4,5	325	1	6x18	280	14	20,6	8,8
887609	JLPA-0,75T-6,0м	0,75	6,0	325	1	6x18	280	14	20,6	10,0
887747	JLPA-0,75T-9,0м	0,75	9,0	325	1	6x18	280	14	20,6	12,4
887749	JLPA-0,75T-12,0м	0,75	12,0	325	1	6x18	280	14	20,6	14,8
1,5 тонн										
887610	JLPA-1,5T-1,5м	1,5	1,5	380	1	8x24	410	22	22,1	11,3
887611	JLPA-1,5T-3,0м	1,5	3,0	380	1	8x24	410	22	22,1	13,4
887612	JLPA-1,5T-4,5м	1,5	4,5	380	1	8x24	410	22	22,1	15,5
887613	JLPA-1,5T-6,0м	1,5	6,0	380	1	8x24	410	22	22,1	17,6
887757	JLPA-1,5T-9,0м	1,5	9,0	380	1	8x24	410	22	22,1	21,8
887759	JLPA-1,5T-12,0м	1,5	12,0	380	1	8x24	410	22	22,1	26,0
3 тонн										
887614	JLPA-3,0T-1,5м	3	1,5	480	1	10x30	410	32	17,5	19,3
887615	JLPA-3,0T-3,0м	3	3,0	480	1	10x30	410	32	17,5	22,6
887616	JLPA-3,0T-4,5м	3	4,5	480	1	10x30	410	32	17,5	25,9
887617	JLPA-3,0T-6,0м	3	6,0	480	1	10x30	410	32	17,5	29,2
887779	JLPA-3,0T-9,0м	3	9,0	480	1	10x30	410	32	17,5	35,8
887881	JLPA-3,0T-12,0м	3	12,0	480	1	10x30	410	32	17,5	42,4
6 тонн										
887618	JLPA-6,0T-1,5м	6	1,5	620	2	10x30	410	34	8,6	31,3
887619	JLPA-6,0T-3,0м	6	3,0	620	2	10x30	410	34	8,6	37,9
887621	JLPA-6,0T-6,0м	6	6,0	620	2	10x30	410	34	8,6	51,5
887622	JLPA-6,0T-9,0м	6	9,0	620	2	10x30	410	34	8,6	64,3
887623	JLPA-6,0T-12,0м	6	12,0	620	2	10x30	410	34	8,6	77,5

## ДОПОЛНИТЕЛЬНЫЕ АКСЕССУАРЫ

Каретка PT / HDT	Каретка GT	Зажим HBC / JBC	Цепь	Стропы WSTE, WSFE
				
стр. 10	стр. 11	стр. 10	стр. 11	стр. 18

## ПОДГОТОВКА К ЭКСПЛУАТАЦИИ

- В качестве дополнительного оборудования можно использовать крюки, карабины или зажимы. Независимо от того, какой способ фиксации груза Вы выбрали, грузоподъемность дополнительного оборудования должна быть эквивалентна или больше грузоподъемности тали.
- Проверьте рукоятку, когда она установлена в верхнее положение: когда рукоятка поворачивается по часовой стрелке, Вы должны услышать щелчок. Если щелчка нет, не используйте таль.
- Когда рукоятка установлена в верхнее положение, проверьте свободный ход рукоятки. Свободный ход определяется ходом рукоятки до момента сопротивления или зацепления. Если свободный ход достигает 3/4 оборота, тормозные диски изношены, и их необходимо заменить.
- Если таль не использовалась в течение продолжительного срока, проверьте таль перед эксплуатацией. Смажьте цепь легким маслом 30W.
- Следите за тем, чтобы на тормозной механизм не попадала вода, грязь и масло. Никогда не смазывайте тормозной механизм маслом. Храните таль в чистом и сухом помещении.
- Смазывать цепь нет необходимости. Однако, периодическая смазка цепи маслом 30W облегчит работу и увеличит срок службы цепи.
- Регулярно проверяйте цепь на повреждение. Перед использованием тали замените поврежденные цепи.

## ВНИМАНИЕ:

- Грузоподъемная цепь, поставляемая с талью JET, протестирована на соответствие техническим параметрам и долговечность службы. После определенного срока эксплуатации цепь необходимо заменить.
- Для Вашей безопасности используйте только оригинальные цепи. Использование других видов цепей может привести к серьезным травмам и повреждениям.
- Если таль перегружена, верхний и нижний крюки на рычажной тали JET открываются. Поэтому очень важно проверить механизм открывания верхнего и нижнего крюков. Если предохранительная щеколда больше не касается зева крюка, крюк необходимо заменить.
- Никогда не используйте крюки, если величина зева крюка превышает предельную норму.
- Если вертикальный угол шейки верхнего или нижнего крюка достигает 10° градусов, крюк необходимо заменить (Рис. 1).

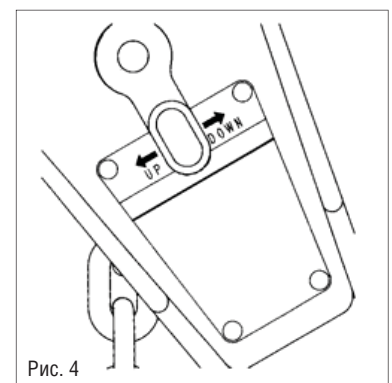
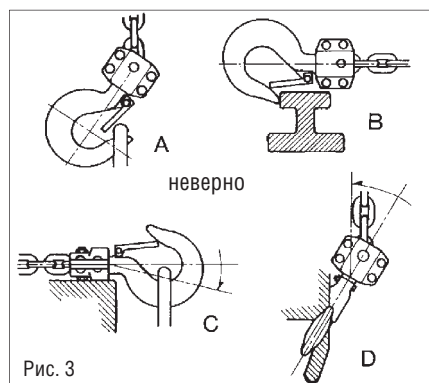
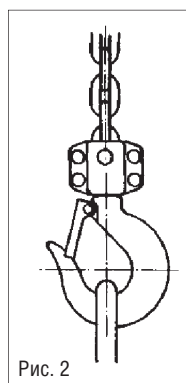
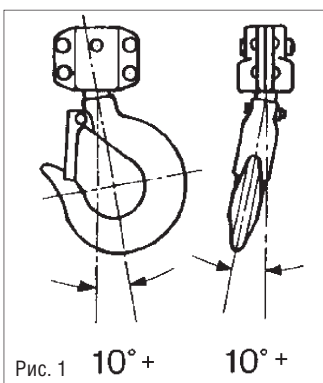

## РАБОТА

- Надежно зафиксируйте верхний крюк.
- Повесьте груз по центру нижнего крюка (Рис. 2). Неправильная фиксация груза может привести к травмам персонала, а также повреждениям тали и груза. Никогда не фиксируйте груз на крюк перед предохранительной щеколдой (А, Рис. 3), никогда не фиксируйте груз на конце крюка (В, Рис. 3), никогда не фиксируйте груз не по линии центра (С, Рис. 3), никогда не фиксируйте груз, когда крюк под наклоном (D, Рис. 3).
- Установите рычаг реверса на рукоятке в нейтральное положение (Рис. 4) так, чтобы цепь ходила свободно.
- Примечание: цепь ходит свободно, когда нет груза. Подтяните цепь, чтобы она не провисала или ослабьте конец, вращая маховик. Установите рычаг реверса в верхнее положение (Рис. 4).
- Приведите в движение рукоятку, чтобы поднять или подтащить груз.
- Не перегружайте таль.
- Ослабьте или опустите груз, установите рычаг реверса на рукоятке в нижнее положение (Рис. 4) и приведите в движение рукоятку.

## УКАЗАНИЯ ПО ТЕХНИКЕ БЕЗОПАСНОСТИ

- Во время перетаскивания груза оператор должен стоять со стороны верхнего крюка и с противоположной стороны от рукоятки. Если рука соскользнет с рукоятки, рукоятка вернется в исходное положение в противоположную от оператора сторону (Рис. 5).
- Во время поднятия груза не стойте под грузом.
- Не используйте удлинения для рукоятки (А, Рис. 6). Не давите ногой на рычаг (В, Рис. 6).
- Если Вы используете стропы, таль должна быть расположена вдоль прямой линии, параллельной поверхности, на которую она опирается (Рис. 7).
- Следите за тем, чтобы цепь не касалась выступающих и острых частей груза. Это может стать причиной ослабления разрыва звеньев (Рис. 8).
- Во время поднятия груза, фиксируйте груз с помощью стропов. Не используйте грузоподъемную цепь в качестве стропов (Рис. 9).
- Перед подъемом или перемещением груза оба конца стропов или ремней должны находиться за предохранительной щеколдой. Запрещается оставлять один конец стропа в центре крюка за предохранительной щеколдой, а второй – на конце крюка с внешней стороны предохранительной щеколды.

## Предельная норма растяжения грузоподъемной цепи и крюков

### Грузоподъемная цепь

Тщательно проверяйте всю длину грузоподъемной цепи. Как показано на рисунке 10, измерьте длину 5 следующих друг за другом звеньев с помощью штангенциркуля. Проверяйте каждые 0,9 метра, особенно сильно изношенные отрезки цепи. Если цепь заметно деформирована или изношена, её необходимо заменить. Никогда не удлиняйте цепь, приваривая второй отрезок к оригинальной цепи.

Грузоподъемность	5 звеньев норм.	5 зв. макс. предел
1/4 Т	60,0 мм	61,5 мм
1/2 Т	60,0 мм	61,5 мм
3/4 Т	90,0 мм	92,25 мм
1-1/2 Т	120,0 мм	123,0 мм
3 Т	150,0 мм	153,75 мм
6 Т	150,0 мм	153,75 мм

### Крюки (верхний и нижний)

Заменяйте крюк, когда расстояние «А» на рис. 11 шире предельной нормы, указанной в таблице. Никогда не подвергайте крюк воздействию высокой температуры и не фиксируйте груз на крюке с помощью сварки.

Грузоподъемность	Стандартный размер зева крюка	Предельная норма растяжения зева крюка
1/4 Т	35,5 мм	37,3 мм
1/2 Т	35,5 мм	37,3 мм
3/4 Т	37,0 мм	38,85 мм
1-1/2 Т	47,0 мм	49,35 мм
3 Т	62,5 мм	65,6 мм
6 Т	78,0 мм	81,9 мм

По вопросам продаж и поддержки обращайтесь:

Астана +7(7172)727-132, Волгоград (844)278-03-48, Воронеж (473)204-51-73, Екатеринбург (343)384-55-89, Казань (843)206-01-48, Краснодар (861)203-40-90, Красноярск (391)204-63-61, Москва (495)268-04-70, Нижний Новгород (831)429-08-12, Новосибирск (383)227-86-73, Ростов-на-Дону (863)308-18-15, Самара (846)206-03-16, Санкт-Петербург (812)309-46-40, Саратов (845)249-38-78, Уфа (347)229-48-12

Единый адрес: jte@nt-rt.ru  
www.jet.nt-rt.ru